

PE POMPPUT RO-MAXI 750L

DRENO COMPATTA (PRO-EX) 50-2/080M

BESTELNUMMER : B3.09.916



VOORDELEN :

- Kant en klaar product, easy to install
- Assemblage in eigen huis
- Multi inzetbaar
- Meerdere pomp configuraties mogelijk
- Standaard voorzien van hijsogen
- Versteavingsribben om opdrijven bij hoge waterstand te vermijden

TOEPASSINGEN :

- Privéwoning
- Bedrijf
- Appartementgebouw

TECHNISCHE KENMERKEN :

Pomp : Dreno compatta (PRO-EX) 50-2/080M
 Debiet : max. 480 l/min
 Opvoerhoogte : max. 10 Hm
 Vermogen : (P2) 1.1 Kw
 Netspanning : 230Volt 50 Hz
 Sturing : Full App 1, 4-20 mA niveausensor en vlotterschakelaar tbv hoogwateralarm
 Persleiding : PVC buis 63 mm - PN10
 Aanvoerleiding : Doorvoerrubber 125mm zelf te plaatsen
 Deksel : 200 Kg belastbaar met rubberen afdichting en 2 sluitingen

INBOUWMATEN POMPPUT :

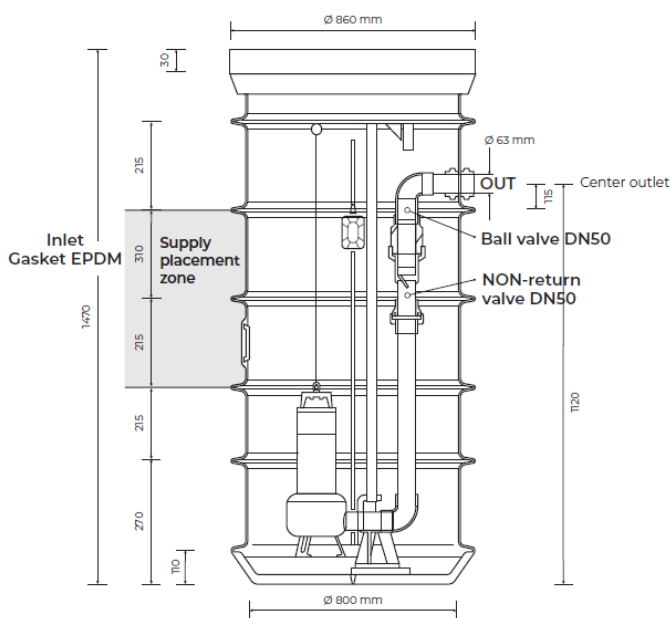

OPTIONEEL :

Pomp

Pompsteun

Balkeerklep EEB

Verhoging - Opzetstuk

